



CROTONE



CROTONE



“L'ESSENTIEL”

- Puissance : de 15 à 76 Watt
- Nombre de LED : de 8 à 24
- Température couleur : 2200 / 2700 / 3000 K
- Flux (3000 K) : de 1700 à 8700 Lumens
- Montage : suspendu gaz 27 mâle
- Poids Maximum : 12 Kg
- Surface au vent (Scx) : 0,14 m²





CROTONE

INFORMATIONS TECHNIQUES

Mécanique :

- Corps et capot en aluminium injecté
- Traitement de peinture qualité bords de mer
- Couleur standard NOIR 2200 Sablé / RAL 9016
- Vasque en verre sécurit plat (option)
- Visserie externe en INOX 316
- Montage suspendu gaz 27 mâle
- Ouverture avec outil
- IP66 Classe 2 / IK09
- Poids Maximum : 12 Kg
- Surface au vent (Scx) : 0,14 m²²

Eligibilité au certificat d'économie d'énergie

- CIE FLUX >95
- Indice ULOR 0%
- Risque photo biologique : GR 0
- Rendement >110 Lumens/Watt
- Indice de protection >IP65

Electronique :

- Driver D4i avec fonctions : DALI – 1/10V – Réduction de puissance automatique – contrôle constant du flux lumineux
- Connecteur Zhaga pour télégestion, détection de présence, communication entre luminaires
- Température de fonctionnement Ta : -40 à +55°C
- Durée de vie à Ta 25°C : 100 000 Heures L90B10C10
- Protection thermique par mesure de la température de fonctionnement
- Températures de couleur disponibles : 2200 / 2700 / 3000 K
- Nombre de LED : 8 à 24
- Nombre d'optiques : 5
- Puissance de : 15 à 76W
- Lumens de 1700 à 8700
- Rendement Lumens/Watt : 115
- Tension d'alimentation : de 198 à 264V 50/60Hz

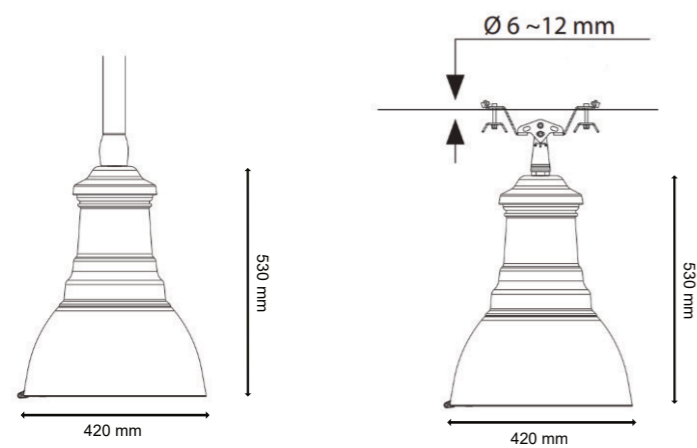

NOUS CONTACTER

Notre service client pourra répondre à toutes vos questions techniques et demandes de prix.

Notre bureau d'étude est à votre disposition pour tous vos projets d'éclairage.

Notre service après-vente est disponible pour solutionner vos problèmes d'installation et vous conseiller pour votre maintenance ou l'utilisation de nos appareils.

Service client : contact@jclighting.com

Bureau d'étude : etudes@jclighting.com

Service après vente : support.technique@jclighting.com

Pour toutes questions par téléphone : 04 42 24 42 41

